

# PROFI-BOSS *anschließen*

So einfach schließen Sie den PROFIBOSS an.



Anschlusskabel Art.Nr.: 386865

Alternativ kann der  
Trafo Art.Nr.: 6811  
verwendet werden.



Steckernetzteil aus Startsets Art.Nr.: 6811

PROFI-BOSS Art.Nr.: 686601



# PROFI-BOSS

## PROFI-BOSS

über LocoNet-Kabel mit weiteren PROFIBOSS verbinden

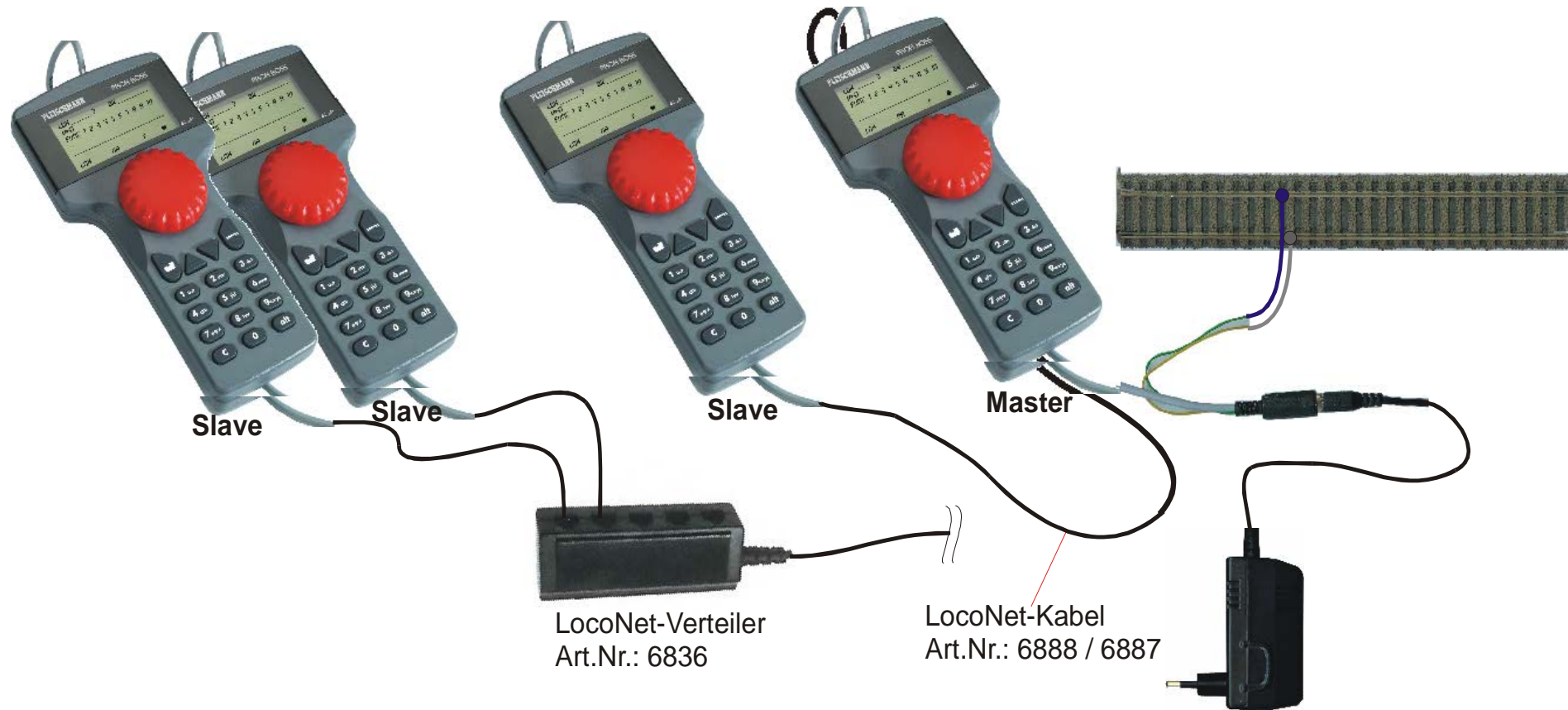

**Hinweis:** Der am Trafo und am Gleis angeschlossene PROFIBOSS ist immer die MASTER-Zentrale.  
Nur der MASTER darf am Trafo und ans Gleis angeschlossen werden!

# PROFI-BOSS

## PROFI-BOSS

über LocoNet-Kabel an LocoNet-Interface anschließen

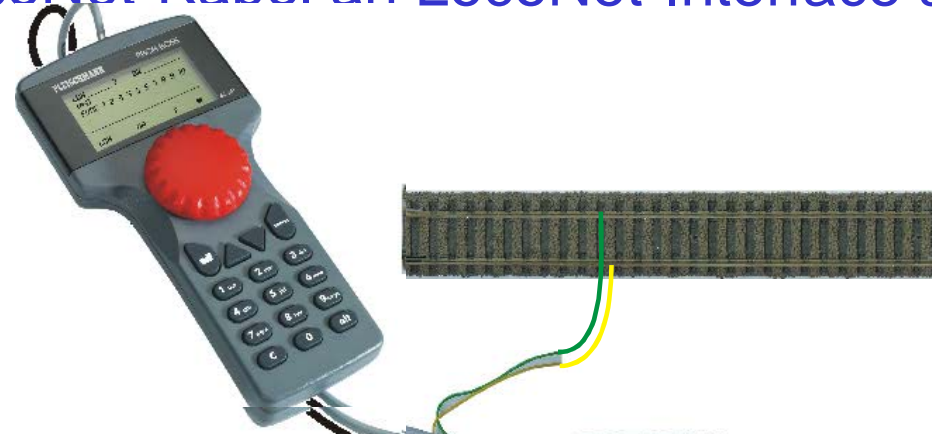

LocoNet-Kabel Art.Nr.: 6888 / 6887



Serielles Kabel RS 232 / USB-Kabel  
zu beziehen im Computerhandel

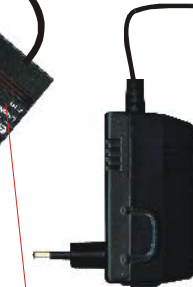

LocoNet-Interface      USB / RS 232  
Fa. Uhlenbrock Art.Nr.: 63120 / 63110

**Hinweis:** Bei Verwendung von LocoNet-Artikeln ohne eigene Stromversorgung (z.B. TRAIN-NAVIGATION) muß ein LocoNet-Verstärker verwendet werden.



# PROFI-BOSS

## PROFI-BOSS mit BOOSTER verbinden

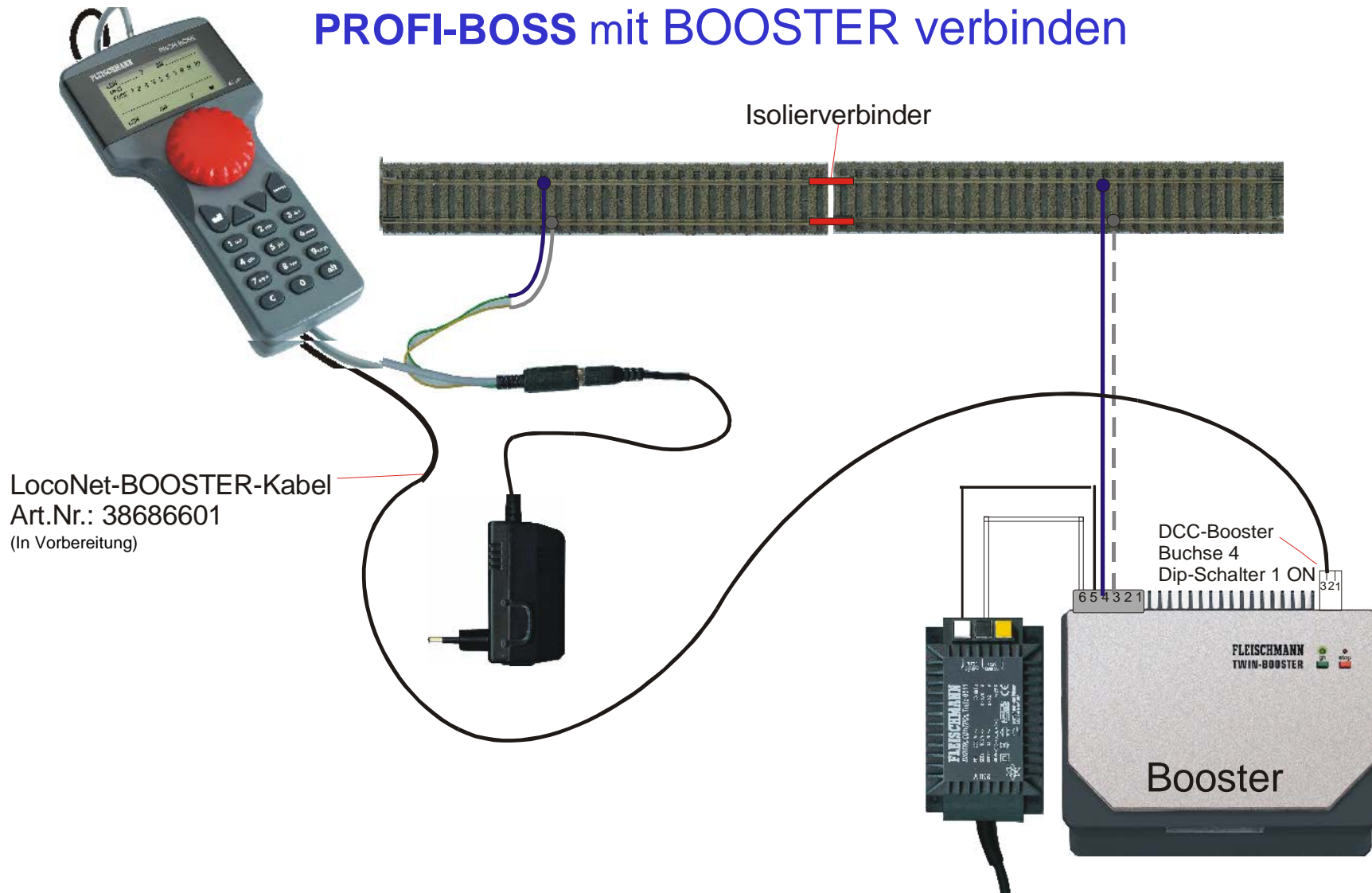

**Hinweis:** Die Polarität der Gleisanschlüsse, von PROFI-BOSS und BOOSTER muss übereinstimmen!  
Eine Kurzschlussmeldung zwischen den Geräten findet nicht statt.



# PROFI-BOSS

## PROFI-BOSS mit BOOSTER verbinden

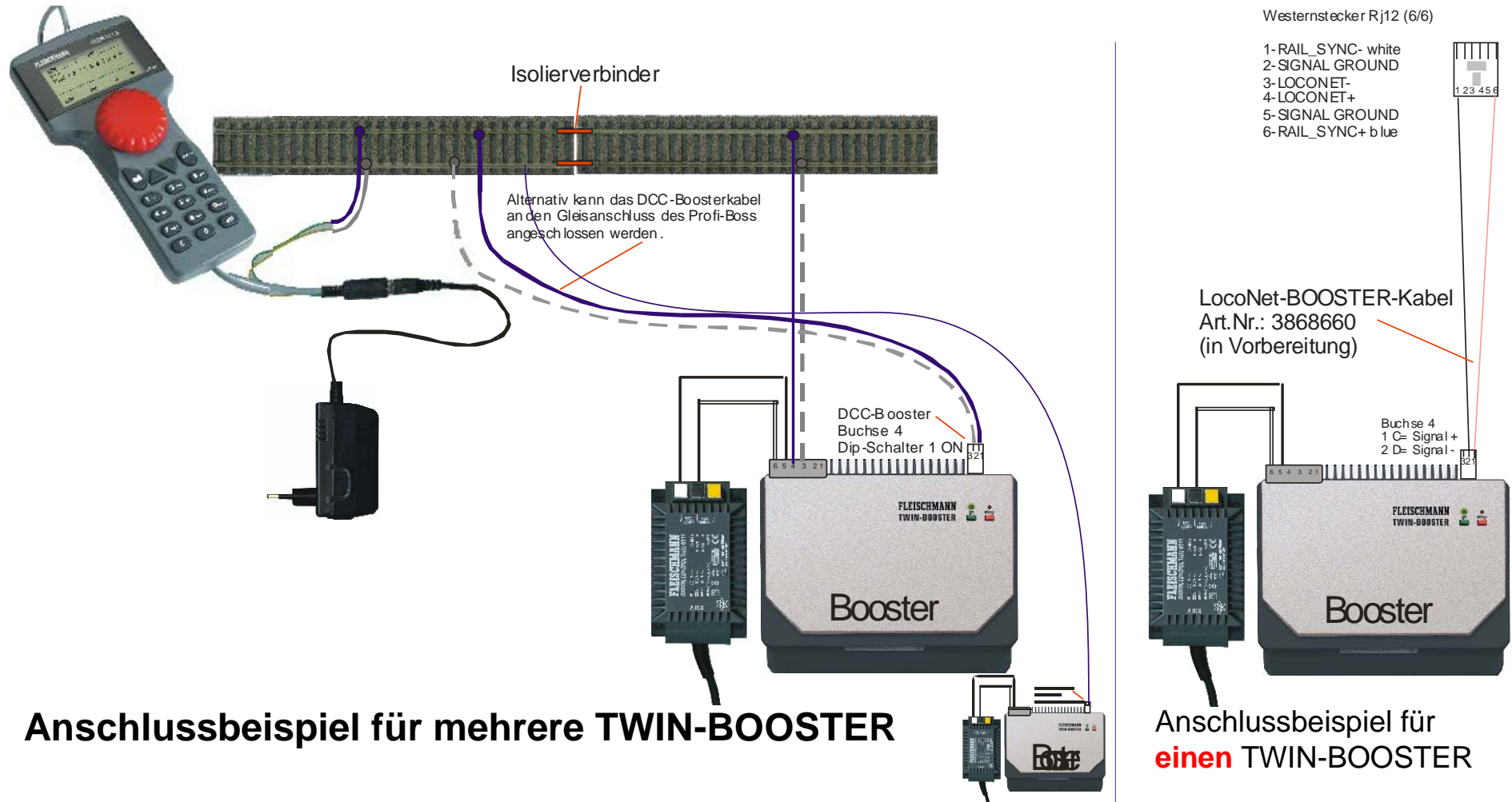

**Hinweis: Die Polarität der Gleisanschlüsse von PROFIBOSS und BOOSTER muss übereinstimmen!**

**Eine Kurzschlussmeldung zwischen den Geräten findet nicht statt.**

**Bei Verwendung mehrerer Booster müssen alle Booster von der Buchse 4 an den Gleisanschluss der Zentrale angeschlossen werden (siehe alternativer Anschluss).**



# PROFI-BOSS

## PROFI-BOSS an PC, und TWIN-BOOSTER mit LocoNet-Rückmeldern, anschließen

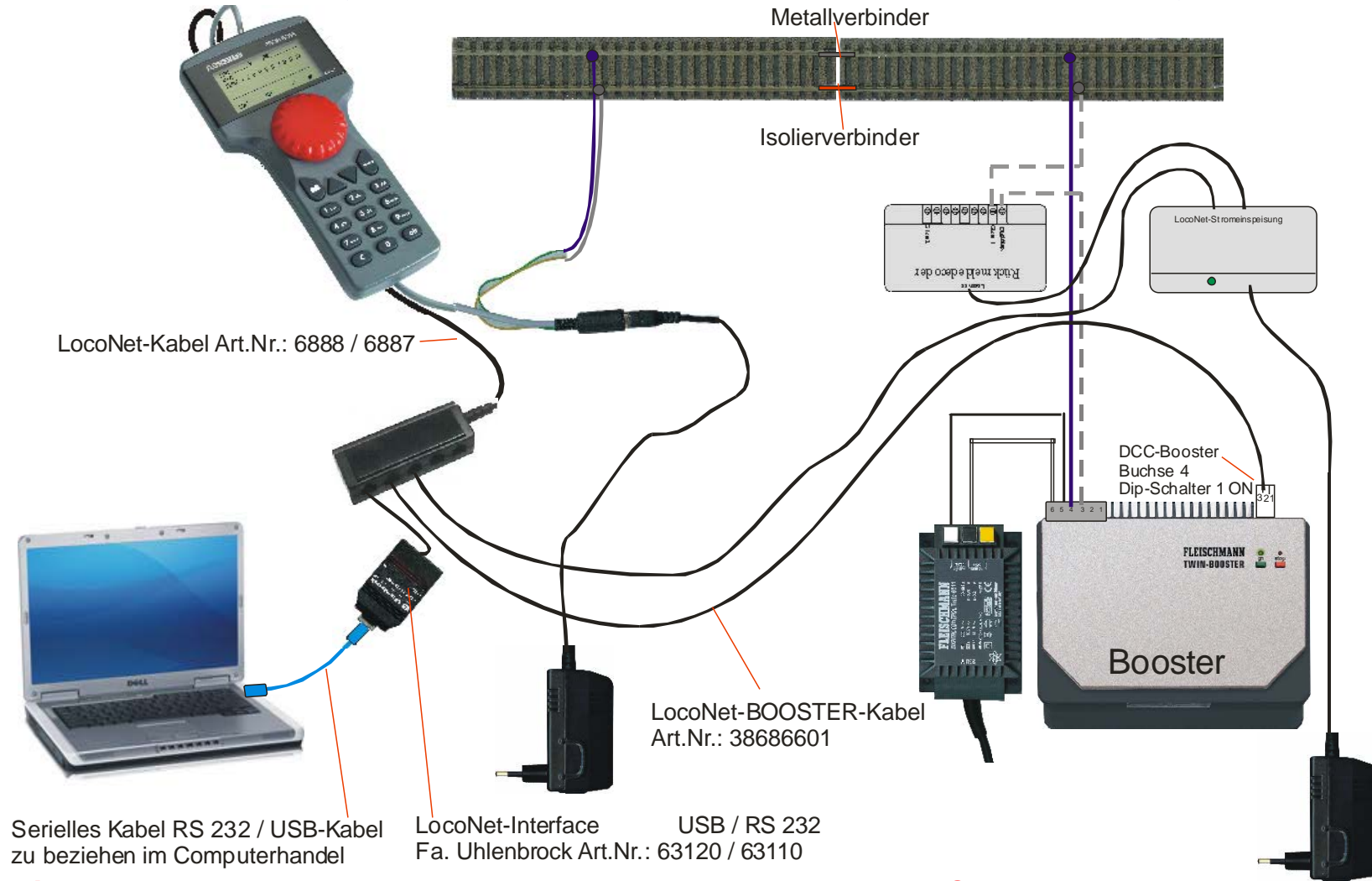

**Hinweis:** Bei Verwendung eines LocoNet-Rückmelders ist eine LocoNet-Stromversorgung nötig!  
Die Isolierung der Stromkreise muss in der Schiene sein, in der das Rückmeldemodul angeschlossen ist.



# PROFI-BOSS

## PROFI-BOSS

über LocoNet-Kabel auch an TWIN-CENTER  
anschließbar

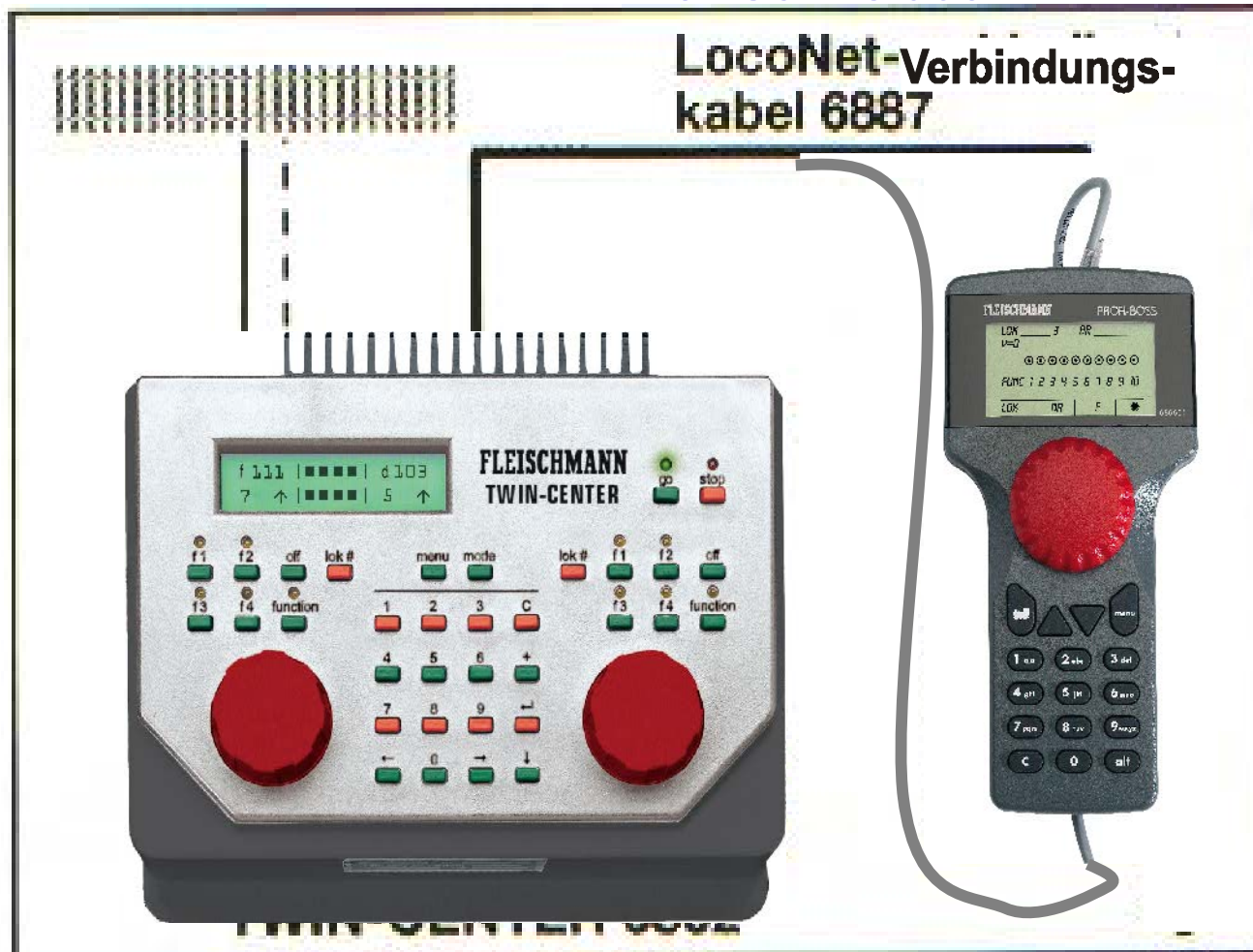

(48) Weichenstraßen  
über TWIN-CENTER

8 Multitraktionen  
(bis 4 Loks pro Traktion)  
über TWIN-CENTER

-Fahren und Schalten  
incl. aller Funktionen  
über  
TWIN-CENTER  
uvm.